



**TOP**  
**SYSTEM**

**Manual de Operação**



## Recomendações Importantes:

- Antes de ligar o Top System à rede elétrica, certifique-se de que a chave 110/220v do conversor AC/DC esteja colocada na posição correspondente à rede local.
- Nunca puxe o cabo de força do Top-System para desligá-lo da tomada. Puxe-o pelo conversor.

## 1- Funções

### 1- Console

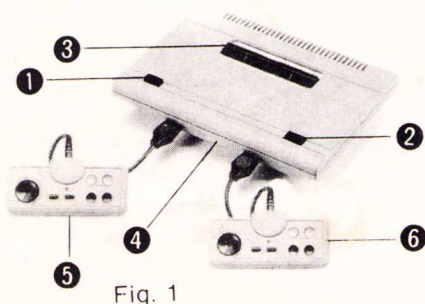

- 1 Tecla Power ON/OFF.
- 2 Reset.
- 3 Porta Cartucho 60 pinos/72 pinos.
- 4 Conector Light Gun (revólver).
- 5 Joystick I.
- 6 Joystick II.

### 2- Vista Traseira

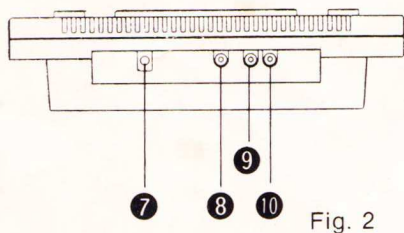

- 7 AC adapter  
Para conectar o conversor de voltagem. Não usar conversor fora das especificações.
- 8 Conector de Audio.
- 9 Conector de Vídeo.
- 10 Conector de TV/VHF.

### 3- Joystick

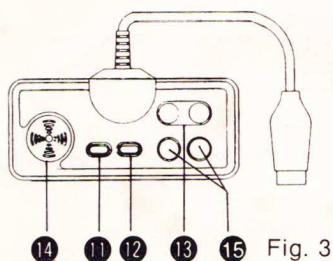

- 11 Tecla Select - seleciona 1 ou 2 jogadores.
- 12 Tecla Start/Pause - Para dar início ao jogo.
- 13 Teclas turbo - para acelerar
- 14 Alavanca de controle - controle da direção.
- 15 Teclas A e B - controle de tiros e saltos.

## 2- Instalações

Para ligar o Top-System ao seu aparelho de TV, oriente-se pelo desenho e instruções abaixo:

- 1 Desligue a antena do televisor e ligue-a à entrada do adaptador de TV ("connect to antena") vide figura 4 (1).
- 2 Em seguida, ligue a saída do adaptador de TV à entrada da antena VHF do televisor ("connect to TV VHF") vide figura 4 (2).
- 3 Finalmente ligue o cabo RCA fornecido no kit, à tomada do adaptador de TV ("computer"), à saída RF, do console de seu Top-System vide figura 4 (3).

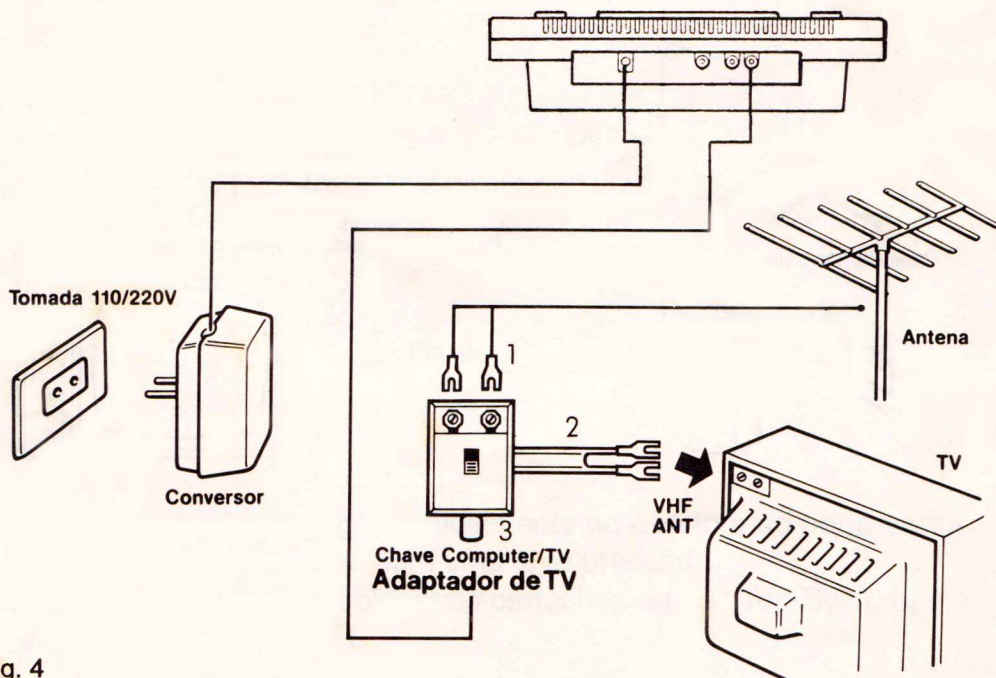

Fig. 4

## TV com entrada de audio e vídeo

- Para facilitar alguns tipos de ligações, alguns televisores possuem entradas especiais de áudio e vídeo. Se o seu televisor for deste tipo, a ligação do Top-System deverá ser feita da seguinte maneira:

- Através de 2 cabos RCA, fornecidos, ligue as saídas de audio/vídeo do seu Top-System às entradas de audio/vídeo de seu televisor.

Obs. Importante: Neste caso não é necessária a utilização do adaptador de TV.

Fig. 5

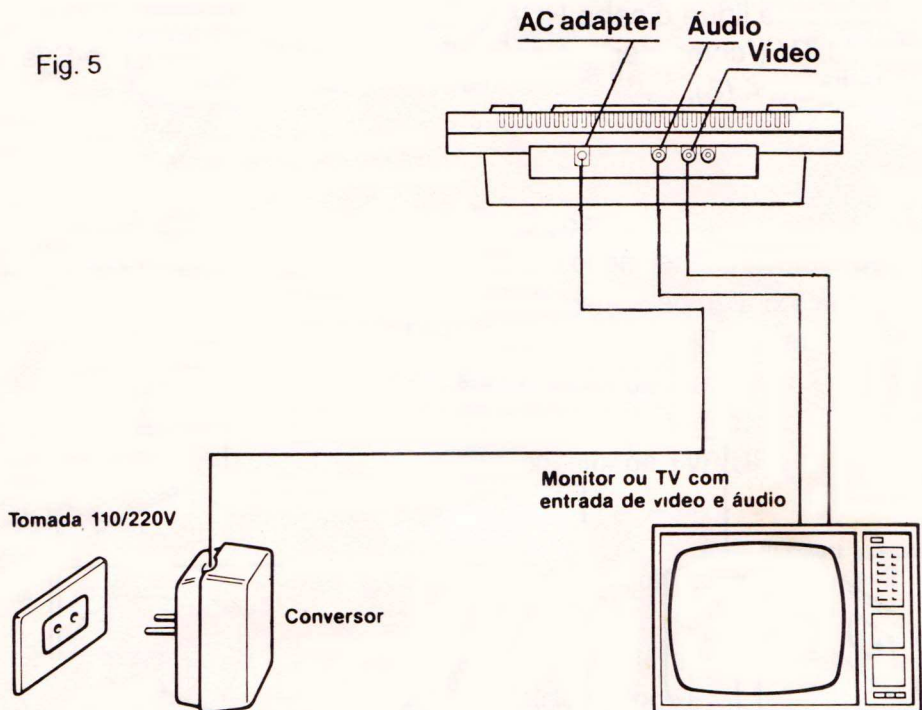

# 3- Operação do Top-System

## 1- Preparação do televisor

- Coloque a TV no canal 3.
- Se o Top-System estiver ligado à TV, através do adaptador de TV, coloque a chave do comutador na posição "Computer".
- Se a TV possui a tecla "AFC" (ou "AFT"), coloque na posição "OFF" (desligada).

Obs.: Se a imagem da TV costuma ficar preto e branco com a tecla "AFC" - na posição "OFF", deixe-a na "ON".

## 2- Colocação do cartucho (DOUBLE SYSTEM)

Quando o cartucho de jogo for do tipo de :

- 60 pinos, puxe a tampa do porta-cartucho para cima (fig. 6)
- 72 pinos, puxe a tampa do porta-cartucho para baixo (fig. 7)

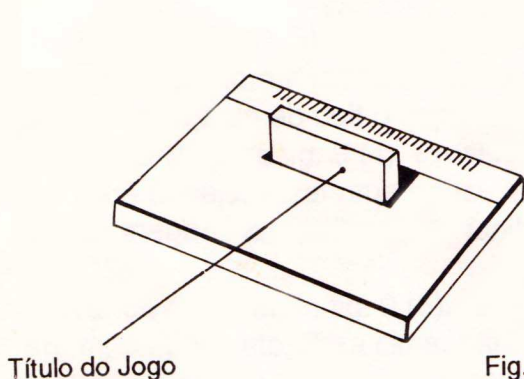

Fig. 6

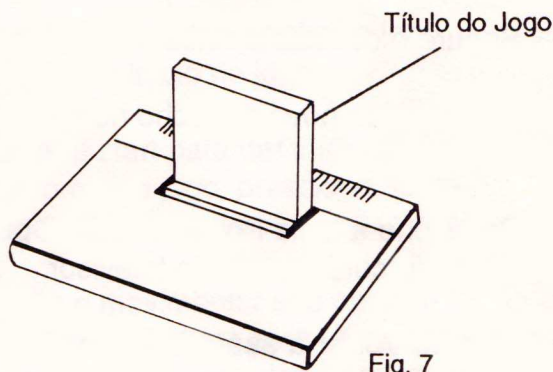

Fig. 7

- Encaixe o cartucho de jogo, verticalmente na abertura do porta-cartucho, empurrando para baixo com uma leve pressão.
- Lembre-se: ao retirar ou colocar os cartuchos de seu Top-System, ele deve estar desligado (OFF).

### **3- Para começar a jogar**

- Coloque a tecla Power do console na posição ON.

Se o cartucho foi colocado corretamente, a imagem a cores do jogo deverá aparecer. Se isto não ocorrer desligue o Top-System. Ligue-o novamente e pressione a tecla Reset.

- Utilize o controle de sintonia fina de seu TV para obter a melhor imagem possível.

\* Pressione a tecla select do joystick 1 (fig. 1-5) para escolher o jogo ou número de jogadores e em seguida pressione a tecla start do próprio joystick para dar início ao jogo.

**Atenção:** ao terminar de jogar, não se esqueça de desligar o aparelho e retirar o cartucho de jogo.

### **4- Troca de cartucho**

- Desligue o aparelho através da tecla Power ON/OFF.

- Segure o console e retire com cuidado o cartucho.

- Coloque um novo cartucho no console (verifique o tipo de pinagem 60/72 pinos).

- Pressione a tecla Power ON/OFF, para ligar o aparelho, e a imagem do jogo aparecerá na tela do televisor.

### **5- Como voltar a assistir televisão**

Terminando o jogo e desejando assistir televisão, coloque a chave do adaptador de TV na posição "TV".

## 6- Como utilizar as teclas de controle do seu Top-System

Tecla Power ON/OFF fig. 8 (1). Através desta tecla pode-se ligar ou desligar o aparelho.

Tecla Reset fig. 8 (2). Pressionando esta tecla o jogo volta ao seu estado inicial.

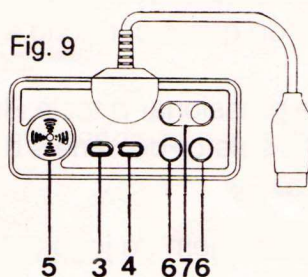
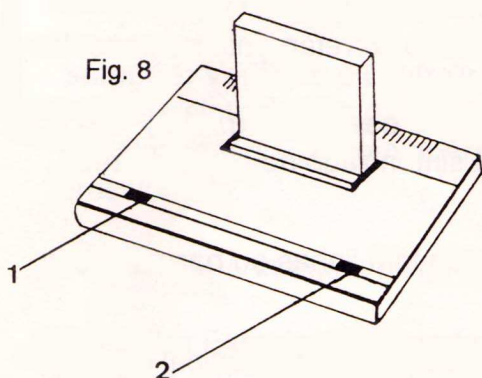

Tecla Select fig. 9 (3). Utilize esta tecla para escolher a opção de jogo desejada, conforme menu mostrado na tela, no início do jogo.

Tecla Start/Pause fig. 9 (4). Pressione a tecla start para dar início ao jogo. Se você desejar fazer uma pausa, no decorrer do jogo, pressione novamente esta tecla. A imagem do jogo e sua pontuação ficarão congeladas.

Alavanca de controle fig. 9 (5). Sua função é movimentar seu personagem, veículo, etc. Para cima, para baixo, para direita e para esquerda. Maiores detalhes do funcionamento, podem ser encontrados no manual de instruções que acompanha cada cartucho de jogo.

Teclas A e B fig. 9 (6). Suas funções variam de acordo com o jogo. Consulte o manual de instruções do cartucho de jogo para descobrir seu funcionamento.

Teclas A e B Turbo fig. 9 (7). Para acelerar suas funções, das teclas A e B.

## 4- Problemas e suas soluções

Se você tiver algum problema durante a operação do Top-System consulte a tabela abaixo para tentar solucioná-lo.

**Problema:** A imagem do jogo não aparece, embora a tela esteja acesa.

**Solução:** Verifique se a tecla Power ON/OFF está ligada. Fig. 1 (1)  
Verifique se o conversor está ligado na tomada, ajustado na voltagem correta e ligado à tomada "AC Adapter". Fig. 4

Verifique se o console e a antena estão ligados ao "adaptador de TV" (se utilizada) e se esta chave está ligada ao televisor. Fig. 4

Certifique-se de que o cartucho esteja colocado corretamente no console. Fig. 6

Experimente pressionar a tecla Reset ou ligar e desligar. Fig. 1 (2)

Verifique se o seletor de canais da TV está sintonizado no canal correto (canal 3).

**Problema:** A imagem do jogo está rolando ou tem linhas ou barras sobre a mesma.

**Solução:** Ajuste os controles de estabilidade horizontal e vertical da sua TV.

**Problema:** A imagem está boa mas o som está distorcido com zumbido.

**Solução:** Experimente desligar o fio da antena no adaptador de TV. Se isto resolver o problema, será preciso ligá-lo novamente para assistir TV. Isto pode ocorrer caso a emissora esteja muito próxima de sua casa. Verifique se você não ligou, ao mesmo tempo, o adaptador de TV e os cabos de áudio e vídeo. Consulte o item 2 . Instalações.

**Problema:** A imagem do jogo aparece mas sem nitidez, sem cor ou com chuvisco.



**Solução:** Verifique se o Top-System e a antena estão bem ligados ao adaptador de TV e se a chave está ligada na posição TV. Ajuste os controles de sintonia fina de contraste da TV. Se sua TV tem controle "AFC" ou "AFT", desligue-o e use o ajuste fino para obter melhor imagem. Se a cor desaparecer, ligue novamente o AFT. Experimente afastar o Top-System da TV. Experimente desligar a antena do adaptador de TV (se utilizada). Para assistir televisão novamente será necessário religar a chave.

**Problema:** A qualidade de imagem é boa mas não há som.

**Solução:** Verifique o controle de volume. Ajuste a sintonia fina da TV. Em alguns jogos, o som aparece somente depois que a tecla "START" é pressionada.

**Problema:** A imagem pisca ou está distorcida.

**Solução:** Experimente apertar a tecla "Reset". Se isso não der resultado, desligue a tecla "Power ON/OFF" do console, retire o cartucho e coloque-o novamente. Ligue a tecla "Power ON/OFF" e pressione a tecla "Reset".

**Problema:** A imagem aparece "Cortada" na tela do televisor.

**Solução:** O controle de largura e/ou altura do televisor deverá ser regulado por um técnico competente.

Caso o problema persista procure um posto de assistência técnica autorizada Milmar.

## 5- Especificações

Conversor	entrada:110/220v AC. saída: 10v DC - 850mA
Consumo	aproximadamente 4w
Dimensão	260mm x 200mm x 60mm
Peso	aproximadamente 830 g.

## 6- Acessórios

1 Console

2 Joysticks

1 Conversor de voltagem - 110/220v

1 Adaptador de TV

2 Cabos RCA

1 Cartucho de jogo

1 Manual de Instruções

## **Termo de Garantia**

O seu TOP SYSTEM é garantido pelo fabricante por 03 (três) meses, contra qualquer defeito de material ou de fabricação.

Dentro do período de garantia, basta a apresentação da Nota Fiscal de compra à loja onde tenha sido adquirido, afim de ser providenciado o conserto ou sua substituição.

Esgotado o período de garantia, utilize-se dos nossos endereços de Assistência Técnica.

A MILMAR INDÚSTRIA E COMÉRCIO LTDA. declara a garantia nula e sem efeito se este aparelho sofrer danos resultantes de quedas, por ter sido ligado à corrente elétrica de tensão imprópria, derrame de líquido no aparelho, ou ainda apresentar sinais de que tenha sido violado por pessoa ou oficina não autorizada.

Reclamações devem ser comunicadas à

CENTRAL DE ASSISTÊNCIA TÉCNICA MILMAR  
SÃO PAULO  
MILMAR INDÚSTRIA E COMÉRCIO LTDA.  
Rua Borges Lagoa, 1341 - Vila Mariana  
São Paulo - SP - CEP 04038-034  
Fone: 0800-13-0204



**Milmar Indústria e Comércio Ltda.**

R. Borges Lagoa, 1341 - Vila Mariana - CEP 04038-034 - São Paulo - SP

Tel.: (011) 574-0204 (PABX) - Telefax: (011) 572-9185 - Telex: 1130763 TFAX - BR